



DEUTSCH
ENGLISH
FRANÇAIS
NEDERLANDS

ITALIANO
NORSK
ČEŠTINA

Hersteller

Wörlein GmbH
Gewerbestr. 12
D 90556 Cadolzburg
GERMANY

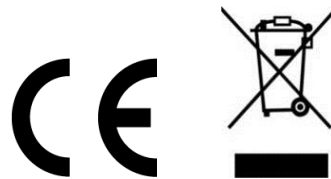

Tel.: +49 9103/71670
Fax.: +49 9103/716712
Email: info@woerlein.com
Web: www.woerlein.com



Inhaltsverzeichnis

Wichtige Sicherheitsbestimmungen	2
Sicherheit	2
Warnung	2
Teilebeschreibung	4
Haupteinheit	4
Fernbedienung	4
Vorbereitungen	5
Vorbereitung der Fernbedienung	5
Vorsichtsmaßnahmen bezüglich Batterien	5
Installation der Batterien	6
Anschlüsse	6
Anschluss DAB-Antenne	6
Stromanschluss	6
Verwendung der LINE-IN-Buchse	6
Verwendung der USB-Ladebuchse	6
Allgemeine Bedienung	7
Standby/AN	7
Auswahl der Modi	7
Einstellung der Uhr	7
Einstellung des Alarms	7
Alarm aktivieren/deaktivieren	7
Alarm wiederholen	7
Alarm anhalten	7
Ansicht Alarmeinstellungen	8
Einstellung des Sleptimer	8
Anpassung der Hintergrundbeleuchtung	8
Anpassung der Lautstärke	8
Auswahl eines voreingestellten Sound-Effekts	8
LINE-IN-Betrieb	8
Bluetooth-Betrieb	8
Koppeln Bluetooth-fähiger Geräte	8
Musik hören mit Bluetooth-Gerät	9
Radio-Betrieb	9
Auto-Suchdurchlauf und Speicherung der Voreinstellungen	9
Einstellung eines Senders	9
Manuelle Voreinstellung von Sendern	9
Verwendung DAB-Radio	9
Manuelle DAB-Einstellung	9
Speicherung der Lieblingssender	9
Hören eines gespeicherten Lieblingssenders	9
Radio-Information	10
Zurücksetzen des Radiosystems	10
Fehlerbehebung	10
Technische Daten	11
Standardzubehör	11

Sicherheitshinweise

	WARNUNG Gefahr elektrischer Schläge Gerät nicht öffnen!	
<p>Zur Vermeidung von Stromschlägen darf dieses Gerät nicht geöffnet werden. Es enthält keine Bauteile, die vom Benutzer gewartet oder repariert werden können. Wartungs- und Reparaturarbeiten dürfen nur von Fachpersonal ausgeführt werden.</p>		



Dieses Symbol zeigt an, dass im Inneren des Gerätes gefährliche Spannungen vorhanden sind, und einen Stromschlag verursachen können.



Dieses Symbol weist auf wichtige Bedienungs- und Wartungsanweisungen bezüglich des Gerätes hin.

Allgemeine Hinweise

- Es ist nicht gestattet, Umbauten an dem Gerät vorzunehmen.
- Verpackungsmaterial ist KEIN Spielzeug. Kinder dürfen nicht mit den Kunststoffbeuteln spielen. Es besteht Erstickungsgefahr.
- Dieses Gerät ist nicht dafür bestimmt, durch Personen (einschließlich Kinder) mit eingeschränkten physischen, sensorischen oder geistigen Fähigkeiten oder mangels Erfahrung und/oder mangels Wissen benutzt zu werden, es sei denn, sie werden durch eine für ihre Sicherheit zuständige Person beaufsichtigt oder erhalten Anweisungen, wie das Gerät zu benutzen ist.
- Kinder müssen beaufsichtigt werden, um sicherzustellen, dass sie nicht mit dem Gerät spielen.
- Änderungen oder Modifikationen an diesem Gerät, die nicht ausdrücklich von der für die Einhaltung verantwortliche Partei genehmigt wurden, führen zum Erlöschen der Berechtigung des Benutzers zum Betrieb des Gerätes.
- Das Typenschild ist auf der Unterseite des Gerätes aufgeklebt.

Umgebungsbedingungen

- Das Gerät ausnahmslos nur in trockenen Innenräumen betreiben.
- Wird das Gerät von einem kalten an einen warmen Ort gebracht, kann Kondensfeuchte im Gerät entstehen. Lassen Sie das Gerät einige Stunden im trockenen Innenraum ausgeschaltet.
- Das Gerät niemals mit Feuchtigkeit in Verbindung bringen.
- Schützen Sie das Gerät vor tropfenden oder spritzenden Flüssigkeiten, und stellen keine mit Flüssigkeit gefüllten Gefäße (z.B. Blumenvase) auf das Gerät oder in der Nähe des Geräts.
- Schützen Sie das Gerät vor Hitze. Halten Sie Abstand zu heißen Gegenständen wie z.B. Heizkörpern, Herdplatten etc. Stellen Sie das Gerät auf keinen Fall auf eine heiße Fläche.
- Stellen Sie das Gerät so auf, dass kein Hitzestau entstehen kann, also frei und gut belüftet. Decken Sie niemals die Belüftungsöffnungen zu.
- Offene Brandquellen wie z.B. brennende Kerzen, dürfen nicht auf das Gerät gestellt werden oder in der Nähe sein.
- Vermeiden Sie direkte Sonnenbestrahlung.

- Stellen Sie das Gerät auf einen stabilen, ebenen und erschütterungsfreien Untergrund.
- Das Gerät wenn möglich weit entfernt von Computern oder Mikrowellengeräten platzieren, da es sonst zu eventuellen Empfangsstörungen im Radiobetrieb kommen kann.
- Um das Risiko eines Feuer oder Elektroschocks zu verhindern, setzen Sie dieses Gerät weder Regen noch Feuchtigkeit aus. Das Gerät darf weder Tropfen noch Spritzern ausgesetzt werden. Objekte, die mit Wasser gefüllt sind, wie z.B. Vasen, dürfen nicht auf das Gerät gestellt werden.
- Stellen Sie das Gerät nicht in der Nähe von starken Magnetfeldern auf.

Stromversorgung

- Schließen Sie das Gerät nur an eine vorschriftsgemäße installierte und geerdete Netzsteckdose an. Die Netzspannung muss mit den Angaben auf dem Typenschild des Geräts / Netzadapter übereinstimmen.
- Das Gerät darf nicht benutzt werden, wenn ... das Gerät beschädigt ist, ... das Netzkabel oder der Stecker beschädigt sind, ... das Gerät heruntergefallen ist.
- Stellen Sie sicher, dass die Steckdose weiterhin gut zugänglich ist.
- Achten Sie darauf, dass das Netzkabel niemals nass oder feucht wird. Das Netzkabel darf nicht eingeklemmt oder anderweitig beschädigt werden.
- Halten Sie das Netzkabel von heißen Oberflächen und scharfen Kanten fern.
- Der Netzstecker muss immer leicht erreichbar sein, um das Gerät vom Stromnetz zu nehmen.
- Ziehen Sie den Netzstecker aus der Steckdose, ... wenn eine Störung auftritt, ... bevor Sie das Gerät reinigen und ... bei Gewitter.
- Um den Netzstecker aus der Steckdose zu ziehen, immer am Stecker, nie am Kabel ziehen.
- Öffnen Sie niemals das Gehäuse des Gerätes. In diesem Falle ist die Sicherheit nicht gegeben und die Garantie erlischt. Reparaturen sind ausschließlich durch einen Service-Center/Kundencenter auszuführen. Bei geöffnetem Gehäuse besteht Lebensgefahr durch elektrischen Schlag.

Reinigung und Pflege

- Das Gerät ausnahmslos mit einem trockenen Abstaubtuch reinigen. Verwenden Sie keine ätzenden, scheuernden Reinigungsmittel oder Tücher mit grobem Material. Diese könnten die Oberfläche des Gerätes beschädigen.
- Versuchen Sie nicht, das Gerät mit chemischen Lösungsmitteln zu reinigen, da dies die Oberfläche beschädigen könnte. Verwenden Sie ein sauberes trockenes Tuch.

Bei Störungen

- Ziehen Sie bei Beschädigungen des Netzsteckers oder des Gerätes sofort den Netzstecker aus der Steckdose.
- Benutzen Sie das Gerät nicht, wenn es sichtbare Beschädigungen am Gehäuse, dem Netzkabel oder dem Netzstecker aufweist. Reparaturen am Gehäuse und am Netzteil oder Netzkabel dürfen ausschließlich vom Service-Center vorgenommen werden, um Gefährdung zu vermeiden.
- ACHTUNG Gefahr !: Sollten Flüssigkeiten oder etwaige Fremdkörper in das Gerät gelangen, sofort den Netzstecker ziehen. Vor einer erneuten Inbetriebnahme das Gerät vom Service-Center prüfen lassen.
- Stecken Sie keine Gegenstände in das Gerät, es könnten stromführende Zeile berührt werden.

Batterie

- Verwenden Sie nur Batterien, die frei von Quecksilber und Cadmium sind.
- Verbrauchte Batterien sind Sonderabfall und gehören nicht in den Hausmüll. Geben Sie diese Ihrem Händler zurück oder entsorgen Sie dies an geeigneten Sammelstellen Ihrer Stadt oder Gemeinde.
- Batterien dürfen nicht in die Hände von Kinder gelangen. Kinder können Batterien verschlucken. Wurde eine Batterie verschluckt, muss sofort ärztliche Hilfe in Anspruch genommen werden.
- Wenn Batteriesäure ausgelaufen ist, vermeiden Sie den Kontakt mit der Haut, Augen und Schleimhäuten. Spülen Sie bei Kontakt mit der Säure die betroffenen Stellen sofort mit reichlich klarem Wasser und suchen Sie umgehen einen Arzt auf.
- Überprüfen Sie regelmäßig die Batterien, um ein Auslaufen der Batterie zu vermeiden.
- Batterien dürfen keiner Hitze (z.B. Sonnenbestrahlung), Feuer ausgesetzt werden.
- ACHTUNG: Explosionsgefahr bei falscher Batteriehandhabung. Nur durch denselben oder baugleichen Batterietyp ersetzen.
- Atmen Sie keine Batterie-, chemischen oder brannten Dämpfe ein.
Die mit diesem Produkt gelieferte Fernbedienung enthält eine Knopfzellenbatterie. Wenn die Knopfzellenbatterie verschluckt wird, kann es innerhalb von nur 2 Stunden zu schweren inneren Verbrennungen und schließlich zum Tod führen. Halten Sie neue und gebrauchte Batterien von Kindern fern. Wenn das Batteriefach nicht sicher schließt, verwenden Sie das Produkt nicht mehr und halten Sie es von Kindern fern. Wenn Sie denken, dass Batterien verschluckt wurden oder sich in irgendeinem Körperteil befinden, dann suchen Sie sofort medizinische Hilfe auf.

HINWEISE ZUM UMWELTSCHUTZ



Dieses Produkt darf am Ende seiner Lebensdauer nicht über den normalen Haushaltsabfall entsorgt werden, sondern muss an einem Sammelpunkt für das Recycling von elektrischen und elektronischen Geräten abgegeben werden. Das Symbol auf dem Produkt, in der Gebrauchsanleitung oder auf der Verpackung weist darauf hin.

Die Werkstoffe sind gemäß ihrer Kennzeichnung wiederverwertbar. Mit der Wiederverwendung, der stofflichen Verwertung oder anderen Formen der Verwertung von Altgeräten, leisten Sie einen wichtigen Beitrag zum Schutze unserer Umwelt.

Bitte fragen Sie bei Ihrer Gemeindeverwaltung nach der zuständigen Entsorgungsstelle.



Verbrauchte Batterien sind Sonderabfall und gehören NICHT in den Hausmüll! Als Verbraucher sind Sie gesetzlich verpflichtet, alle Batterien und Akkus, egal ob sie Schadstoffe *) enthalten oder nicht, zur umweltschonenden Entsorgung zurückzugeben.

Sie können alle Batterien und Akkus bei den öffentlichen Sammelstellen in Ihrer Gemeinde oder dort unentgeltlich abgeben, wo Batterien und Akkus der betreffenden Art verkauft werden.

Batterien und Akkus bitte nur in entladem Zustand abgeben.

*) gekennzeichnet mit Cd = Cadmium; Hg = Quecksilber; Pb = Blei

Beschreibung der Teile

Gerät

Draufsicht

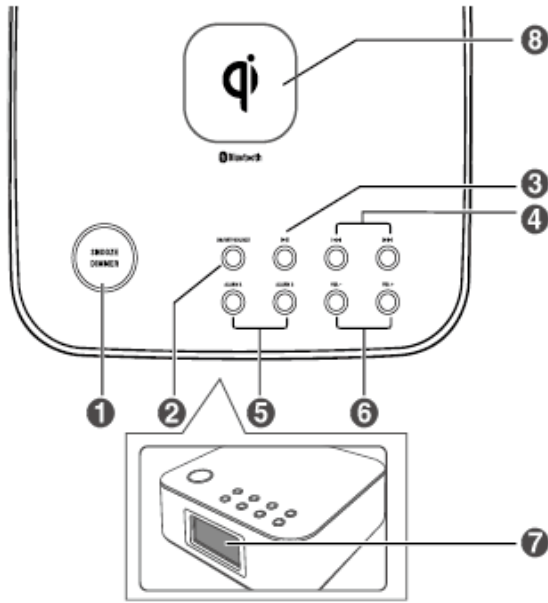

1 SNOOZE/DIMMER

- Alarm wiederholen.
- Helligkeit des Displays einstellen.
- In Zeiteinstellung gehen

2 AN/AUS/QUELLE

- Gerät ein- oder ausschalten.
- Abspiel-Funktion wählen.

3 KOPPELN

- Starten oder unterbrechen Sie die Wiedergabe im Bluetooth-Modus.
- Halten Sie die Taste gedrückt, um im Bluetooth-Modus den Bluetooth-Pairing-Modus zu aktivieren.
- Starten Sie im FM-Modus einen Suchlauf nach einem starken Radiosender / Vollständiger Suchlauf im DAB-Modus.

4 KOPPELN

- Springen Sie im Bluetooth-Modus zum vorherigen/nächsten Lied.
- Suchen Sie nach einem Radiosender (FM).
- Wählen Sie eine Position im Menübildschirm (DAB).
- Wählen Sie einen sekundären Sender (DAB).

5 ALARM 1/ALARM 2

- Alarm einstellen.
- Alarmeinstellungen ansehen.

6 VOLUMEN +/-

- Stellen Sie das Volumen lauter oder leiser.

7 Display Panel

- Den aktuellen Status anzeigen.

8 (Qi - Kabellose) Ladefunktion

Rückansicht

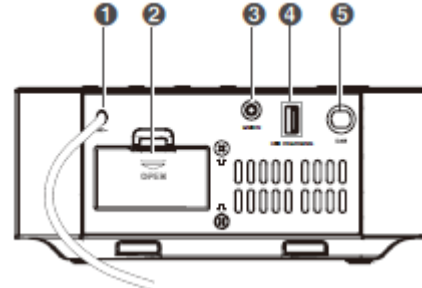

1 AC An die Spannungsversorgung anschließen.

2 Batteriefach

3 LINE IN

An ein externes Audiogerät anschließen.





4 USB-Ladebuchse

Mit dieser Buchse können Sie Ihr Smartphone und Tablet-PC laden.

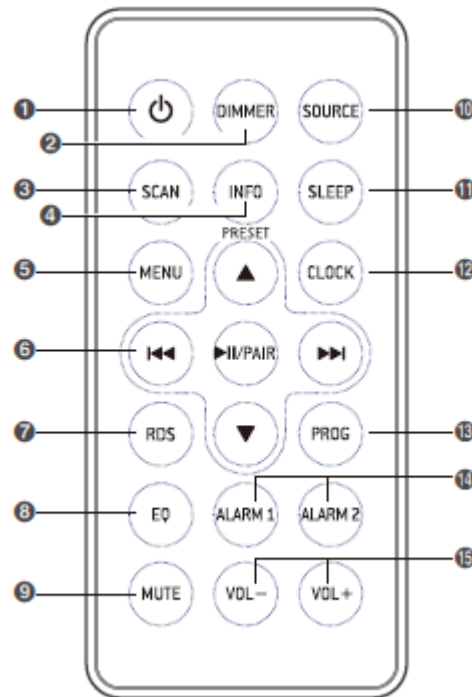
5 DAB-Antennenbuchse

Fernbedienung



- 1 
 - Schalten Sie das Gerät zwischen EIN und Standby-Modus...
 - 2 **DIMMER**
 - Einstellung der Helligkeit des Displays.
 - 3 **SUCHLAUF**
 - Starten Sie einen Suchlauf nach Radiosendern entweder im DAB- oder FM-Modus.
 - 4 **INFO**
 - Ansicht Informationen über FM/DAB-Radiosender.
 - 5 **MENÜ**
 - Anzeige Menübildschirm.
 - 6 
 - Wählen Sie den nächsten/vorherigen voreingestellten Sender.
 - Stellen Sie die Zeit ein.
- 
- Springen Sie im Bluetooth-Modus zum vorherigen/nächsten Lied.
 - Suchen Sie nach einem Radiosender (FM).
 - Wählen Sie eine Position im Menübildschirm (DAB).
 - Wählen Sie einen sekundären Sender (DAB).
-  **KOPPELN**
- Starten oder unterbrechen Sie die Wiedergabe im Bluetooth-Modus.
 - Halten Sie die Taste gedrückt, um im Bluetooth-Modus den Bluetooth-Pairing-Modus zu aktivieren.
 - Bestätigen Sie die Auswahl im Menübildschirm.
- 7 **RDS**
 - Drücken Sie im TUNER-Modus diese Taste, um RDS-Informationen zu erhalten.
 - 8 **EQ**
 - Wählen Sie einen voreingestellten Sound-Effekt: POP, CLASSIC, ROCK, JAZZ, FLAT.
 - 9 **MUTE (STUMMSCHALTEN)**
 - Stumm oder laut schalten.
 - 10 **SOURCE (QUELLE)**
 - Wählen Sie die Wiedergabefunktion.
 - 11 **SLEEP**
 - Sleeptimer einstellen.
 - 12 **UHR**
 - Diese Taste im Standby-Modus gedrückt halten, um die Uhrzeit einzustellen.
 - 13 **PROG**
 - Zum Voreinstellen von Radiosendern.
 - 14 **ALARM 1/ALARM 2**
 - Zum Einstellen des Alarms.
 - Zur Ansicht der Alarmeinstellungen.
 - 15 **VOL+ /VOL-**
 - Lauter/leiser stellen.

Vorbereitungen

Fernbedienung vorbereiten

Mit der mitgelieferten Fernbedienung können Sie das Gerät aus der Ferne bedienen.

- Auch wenn die Fernbedienung innerhalb der effektiven Reichweite (6m) bedient wird, funktioniert die Fernbedienung eventuell nicht, wenn sich irgendwelche Hindernisse zwischen dem Gerät und der Fernbedienung befinden.
- Wenn die Fernbedienung in der Nähe anderer Produkte bedient wird, die Infrarot-Strahlen erzeugen, oder wenn andere Fernbedienungen mit Infrarot-Strahlen in der Nähe des Gerätes verwendet werden, kann sie eventuell nicht richtig funktionieren. Umgekehrt können auch die anderen Produkte eventuell nicht funktionieren.

Bei Erstgebrauch:

Das Gerät verfügt über eine vorinstallierte Lithium Batterie CR2025. Entfernen Sie den Schutzstreifen, um die Batterie der Fernbedienung zu aktivieren.



Batterie der Fernbedienung austauschen:

1 Ziehen Sie den Batteriedeckel heraus und entfernen Sie die alte Batterie.



- 2 Berühren Sie nicht das obere/untere Ende der Batterie, da dies die Leistung beeinträchtigen kann.
- 3 Setzen Sie eine neue CR2025-Batterie gemäß der angegebenen korrekten Polarität (+ / -) in das Batteriefach ein.
- 4 Schieben Sie den Deckel wieder auf das Batteriefach.

Vorsichtsmaßnahmen in Bezug auf Batterien

- Wenn die Fernbedienung längere Zeit nicht benutzt wird (über einen Monat), nehmen Sie die Batterie aus der Fernbedienung heraus, um zu verhindern, dass sie ausläuft.
- Wenn die Batterien auslaufen, wischen Sie die ausgelaufene Flüssigkeit im Batteriefach ab und ersetzen Sie die Batterien durch neue.
- Verwenden Sie nur die angegebenen Batterien.
- Erhitzen Sie die Batterien nicht oder bauen Sie diese nicht auseinander. Werfen Sie diese niemals in Feuer oder Wasser.
- Tragen oder lagern Sie Batterien nicht zusammen mit anderen Metallobjekten. Dies könnte dazu führen, dass Batterien einen Kurzschluss verursachen, auslaufen oder explodieren.
- Laden Sie niemals eine Batterie auf, es sei denn, es handelt sich um eine wiederaufladbare Batterie.

Batterien einsetzen

Hinweis:

- Sie können nur Netzstrom als Stromversorgung verwenden. Batterien (nicht im Lieferumfang enthalten) dienen nur als Backup.
- Wenn das System von der Stromversorgung getrennt wird oder wenn ein Stromausfall eintritt, werden alle Einstellungen des Gerätes gelöscht, es sei denn, Batterien befinden sich im Gerät und sie werden zu diesem Zeitpunkt nicht ausgetauscht. Wenn die Einstellungen gelöscht wurden, stellen Sie alle Einstellungen nach Ihren Wünschen neu ein (Tuner-Sender; Quelle ...).

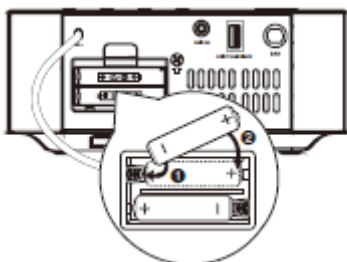

- 1 Öffnen Sie das Batteriefach.
- 2 Legen Sie zwei AAA-Batterien (nicht mitgeliefert) mit der richtigen Polarität und entsprechend der Installationsschritte ein.
- 3 Schließen Sie das Batteriefach.

Anschlüsse

DAB-Antenne anschließen

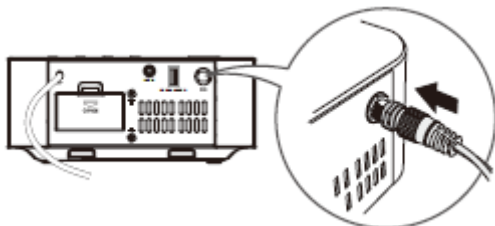

- Stecken Sie die mitgelieferte DAB-Antenne in die DAB-Buchse auf der Rückseite des Gerätes, indem Sie den Schraubverschluss der Antenne im Uhrzeigersinn drehen. Ziehen Sie nicht zu fest an, da dies die Antenne beschädigen könnte.
- Um laute Störungen zu vermeiden, halten Sie die Antenne vom Gerät, dem Verbindungskabel und dem Netzkabel weg.
- Möglicherweise müssen Sie die Antenne für optimalen Empfang neu ausrichten.
- Die beste Position hängt vom Sender und der Stärke des Signals ab.

Anschluss an die Netzspannung

Vorsicht:

- Beschädigung des Produkts möglich! Stellen Sie sicher, dass die Netzspannung mit der Spannung übereinstimmt, die an der Rück- oder Unterseite des Gerätes angegeben ist.
- Bevor Sie das Netzkabel anschließen, stellen Sie sicher, dass Sie alle anderen Verbindungen abgeschlossen haben

- Stellen Sie sicher, das Netzkabel aus der Steckdose zu ziehen, wenn Sie das Gerät über einen längeren Zeitraum nicht benutzen.

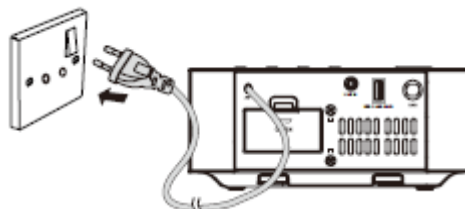

Stecken Sie das Stromkabel in die Steckdose.

Verwendung der LINE-IN-Buchse

- Stecken Sie die Kopfhörerbuchse des Audio Players mit einem 3,5 mm Audio-Kabel (im Lieferumfang enthalten) in die **LINE-IN**-Buchse des Gerätes.

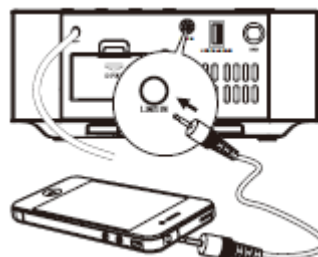

Verwendung der USB-Ladebuchse

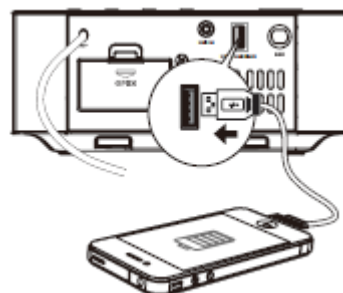

- Schließen Sie ein USB-Kabel (nicht mitgeliefert) an die **USB**-Buchse an, um Ihr Smartphone oder Tablet-PC zu laden.

Verwendung der Qi Ladefunktion

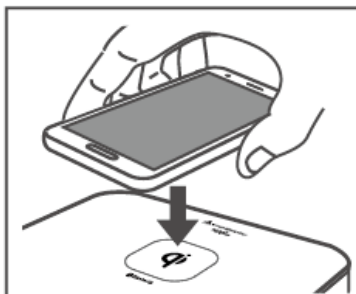



- Legen Sie Ihr Mobilgerät so auf das Qi Logo, dass diese Technologie unterstützt mit der Rückseite auf das Qi Logo. Das Display Ihres Mobilgerätes informiert Sie über die Ladestatus.

Bemerkung: Es ist möglich, dass der Radioempfang durch die Ladefunktion, beeinträchtigt wird.

Allgemeine Bedienung

Standby/AN

Wenn Sie das Gerät zum ersten Mal an die Steckdose anschließen, befindet sich das Gerät im Standby-Modus.

- Drücken Sie auf **ON/OFF/SOURCE (AN/AUS/QUELLE)** oder  auf der Fernbedienung, um das Gerät **EIN** zuschalten.
- Halten Sie die Tasten **ON/OFF/SOURCE (AN/AUS/QUELLE)** oder die Taste  auf der Fernbedienung gedrückt, um das Gerät wieder in den **Standby**-Modus zu schalten.
- Ziehen Sie den Netzstecker aus der Steckdose, wenn Sie das Gerät komplett ausschalten wollen.

Auswahl der Modi



- Drücken Sie die Tasten **ON/OFF/SOURCE (AN/AUS/QUELLE)** am Hauptgerät oder die Taste **SOURCE (QUELLE)** auf der Fernbedienung, um zwischen **LINE IN, BLUETOOTH, DAB** und **UKW**-Modus zu wählen.

Hinweis:

- Wenn im Modus **LINE IN** und **BLUETOOTH** kein Signal vorhanden ist, schaltet sich das Gerät automatisch innerhalb von 15 Minuten aus.

Einstellung der Uhr



Die eingebaute Uhr zeigt auf dem Display die richtige Uhrzeit an.



- 1 Halten Sie im **Standby**-Modus die **CLOCK**-Taste auf der Fernbedienung oder die **SNOOZE/DIMMER**-Taste auf der Haupteinheit gedrückt, bis die Stundenanzeige blinkt.
- 2 Stellen Sie die Uhrzeit mit der Taste  auf der Fernbedienung oder  G-Taste auf der Haupteinheit ein.
- 3 Drücken Sie zum Bestätigen die Taste **CLOCK** auf der Fernbedienung oder **SNOOZE** auf dem Hauptgerät.
- 4 Wiederholen Sie die Schritte 2-3, um die Minuten einzustellen.

Hinweis:

- Drücken Sie bei der Einstellung der Zeit die  Taste, um zwischen 12-/24-Stunden-Format zu wählen.

Uhrzeit-Synchronisierung

1. Halten Sie im Standby-Modus die **MENU**-Taste einige Sekunden lang auf der Fernbedienung gedrückt und das Gerät geht in den Uhrzeit-Synchronisierungsmodus.
2. Drücken Sie die  Tasten auf der Fernbedienung oder die  /G-Tasten auf der Haupteinheit, um zwischen folgenden Uhrzeit-Synchronisierungsmodi zu wechseln:
 - **RDS** Nur mit RDS-Radiosender synchronisieren.
 - **AUS** Uhrzeit-Synchronisierungsfunktion abschalten. Uhrzeit nur manuell einstellen.

3. Drücken Sie danach zum Bestätigen auf die /PAIR-Taste auf der Haupteinheit oder die  Taste auf der Fernbedienung.

Einstellung des Alarms





Stellen Sie vor dem Einstellen des Alarms sicher, dass die auf der Uhr angezeigte Zeit richtig ist.

1. Halten Sie im Standby-Modus einige Sekunden lang die Taste **ALARM (1 oder 2)** gedrückt. Die Stundenziffern blinken. Drücken Sie die  Tasten auf der Fernbedienung oder die  Tasten auf der Haupteinheit, um die Stunde einzugeben, zu der Sie geweckt werden möchten.
2. Drücken Sie die Taste **ALARM (1 oder 2)** und die Minutenziffern blinken. Drücken Sie die  Tasten auf der Fernbedienung oder die  Tasten auf der Haupteinheit, um die Minuten einzugeben.
3. Drücken Sie erneut die Taste **ALARM (1 oder 2)** und drücken Sie die Tasten  auf der Fernbedienung oder die Tasten  auf der Haupteinheit, um einen Alarmton auszuwählen. Sie können wählen zwischen **FM** oder **DAB** oder Summer (**BUZZER**).
4. Drücken Sie die Taste **ALARM (1 oder 2)** und die Lautstärke blinkt. Drücken Sie die  Tasten auf der Fernbedienung oder die  Tasten auf der Haupteinheit, um die Lautstärke einzustellen.

Hinweis:

Stellen Sie die Lautstärke auf mindestens 5.

Aktivierung/Deaktivierung des Alarms

- Drücken Sie auf **ALARM 1** oder **ALARM 2**, um den Alarm zu aktivieren.
- Die Alarme sind aktiviert, wenn  oder  auf dem Display vorne am Gerät angezeigt werden.
- Drücken Sie auf **ALARM (1 oder 2)**, um den Alarm zu deaktivieren.  und/oder  werden nicht mehr auf dem Display vorne am Gerät angezeigt.

Alarm wiederholen

Drücken Sie hier, um das Wiederholungsintervall des Alarms einzugeben. Wenn der Wecker klingelt, drücken Sie die **SNOOZE/DIMMER**-Taste auf dem Hauptgerät, und der Weckruf wird 9 Minuten später wiederholt.

Alarm ausschalten

Wenn der Alarm ertönt, drücken Sie entsprechend auf **ALARM (1 oder 2)**. Der Alarm wird abgeschaltet, aber die Alarmeinstellungen bleiben erhalten.

Ansicht Alarmeinstellungen

Drücken Sie zur Ansicht der Alarmeinstellungen **ALARM 1** oder **ALARM 2**.

Einstellung des Sleptimer

Dieses Gerät kann nach einem festgelegten Zeitraum in den Standby schalten.

- 1 Drücken Sie wiederholt auf **SLEEP**, um einen Zeitraum festzulegen (in Minuten).
 - Wenn der Sleptimer aktiviert ist, zeigt das Display \pm^Z an und das Volumen wird allmählich leiser, bevor die Einheit ausschaltet.
- 2 Drücken Sie wiederholt auf **SLEEP**, bis [00] angezeigt wird.
 - Wenn der Sleptimer deaktiviert ist, wird \pm^Z nicht mehr auf dem Display angezeigt.

Einstellung der Helligkeit des Displays

Drücken Sie wiederholt auf **DIMMER**, um verschiedene Helligkeiten des Displays anzuzeigen.

Anpassung Lautstärke

- Stellen Sie mit den **VOL+/-** Tasten die Lautstärke ein.
- Drücken Sie die **MUTE**-Taste, um stummzuschalten. Drücken Sie zum Abbrechen nochmals auf diese Taste oder auf **VOL +/-**.

Auswahl voreingestellter Sound-Effekt:

Drücken Sie während der Wiedergabe wiederholt auf die **EQ**-Taste, um Folgendes auszuwählen: POP, CLASSIC, ROCK, JAZZ, FLAT.

LINE-IN-Betrieb

Sie können mit dieser Einheit ein externes Audiogerät hören.

- 1 Stellen Sie sicher, dass das Gerät an das Fernsehgerät oder eine Audiovorrichtung angeschlossen ist.
- 2 Drücken Sie im **ON**-Modus wiederholt auf **ON/OFF/SOURCE** auf dem Hauptgerät oder **SOURCE** auf der Fernbedienung, um die **LINE-IN-Quelle** auszuwählen.
3. Stellen Sie mit den **VOL+/-** Tasten die Lautstärke auf Ihr gewünschtes Level ein.
4. Bedienen Sie im **LINE IN**-Modus Ihr Audiogerät direkt für Wiedergabemerkmale.

Bluetooth-Betrieb

Koppeln Bluetooth-fähiger Geräte

Wenn Sie das erste Mal Ihr Bluetooth-Gerät an diesen Spieler anschließen, müssen Sie Ihr Gerät an diesen Player koppeln.

Hinweis:

- Die Reichweite zwischen Player und einem Bluetooth-Gerät beträgt etwa 8 m (ohne Objekt zwischen Bluetooth-Gerät und Gerät).
- Bevor Sie an dieses Gerät ein Bluetooth-Gerät anschließen, sollten Sie die Fähigkeiten des Gerätes kennen.
- Kompatibilität mit allen Bluetooth-Geräten kann nicht garantiert werden.
- Jedes Hindernis zwischen diesem Gerät und einem Bluetooth-Gerät kann die Reichweite einschränken.
- Wenn die Signalstärke schwach ist, kann Ihr Bluetooth-Empfänger getrennt werden, er geht jedoch wieder automatisch in den Pairing-Modus.

- 1 Drücken Sie im **ON**-Modus wiederholt auf **ON/OFF/SOURCE** auf dem Hauptgerät oder **SOURCE** auf der Fernbedienung, um den **Bluetooth-Modus** auszuwählen. "**NO BT**" wird auf dem Display angezeigt, wenn das Gerät nicht mit einem Bluetooth-Gerät verbunden ist. Das System ist in den Pairing-Modus übergegangen.
- 2 Aktivieren Sie Ihr Bluetooth-Gerät und wählen Sie Suchdurchlauf. "**UR406SI**" erscheint auf Ihrem Bluetooth-Gerät.
- 3 Wählen Sie "**UR406SI**" aus der Pairing-Liste aus. Auf dem Display wird während des Pairing-Verlaufs "**BLUET**" angezeigt.

Tipps:

- Geben Sie, falls notwendig, "0000" als Passwort ein.
- Wenn eine Verbindung besteht, halten Sie einige Sekunden lang die Taste "**BF/PAIR**" auf der Fernbedienung oder am Gerät gedrückt, um den Pairing-Modus wieder zu aktivieren. Die Verbindung wird dabei unterbrochen.
- Wenn kein anderes Bluetooth-Gerät innerhalb von 2 Minuten koppelt, wird der Player die vorherige Verbindung wiederherstellen.
- Der Player wird auch getrennt, wenn das Gerät über die Reichweite hinaus bewegt wird.
- Wenn Sie Ihr Gerät wieder mit diesem Player verbinden möchten, gehen Sie wieder in die Reichweite.
- Wenn das Gerät über die Reichweite hinaus bewegt und dann wieder in den Bereich zurückbewegt wird, überprüfen Sie bitte, ob das Gerät noch mit dem Player verbunden ist.
- Wenn die Verbindung unterbrochen wird, zeigt das Display "**Kein BT**". Folgen Sie den Anweisungen oben, um Ihr Gerät erneut mit dem Player zu koppeln.

Musik von Bluetooth-Geräten hören 9

- Wenn das angeschlossene Bluetooth-Gerät Advanced Audio Distribution Profile (A2DP) unterstützt, können Sie über den Player die Musik hören, die auf dem Gerät gespeichert ist.
 - Wenn das Gerät auch Audio Video Remote Control Profile (AVRCP) unterstützt, können Sie mit der Fernbedienung des Players Musik hören, die auf dem Gerät gespeichert ist.
 1. Koppeln Sie Ihr Gerät an den Player.
 2. Spielen Sie Musik mit Ihrem Gerät ab (wenn es A2DP unterstützt)
 3. Verwenden Sie die mitgelieferte Fernbedienung, um die Wiedergabe zu steuern (wenn es AVRCP unterstützt)
- Drücken Sie zum Anhalten / Fortsetzen der Wiedergabe auf die **▶||**-Taste.
- Drücken Sie zum Überspringen eines Liedes auf die **◀◀/▶▶**-Tasten

Radiobetrieb

Auto-Suchdurchlauf und Speicherung der Voreinstellungen

- 1 Drücken Sie wiederholt auf **ON/OFF/SOURCE** auf dem Hauptgerät oder **SOURCE** auf der Fernbedienung, um den **FM-Modus auszuwählen**.
- 2 Halten Sie die Taste **▶||/PAIR** auf der Haupteinheit oder die **SCAN** Taste auf der Fernbedienung gedrückt, um den automatischen Suchlauf zu starten. Alle verfügbaren Sender werden in der Reihenfolge der Wellenbereichs-Empfangsstärke programmiert.
 - Der erste programmierte Radiosender wird automatisch gespielt.
- 3 Drücken Sie auf die Tasten **▲** oder **▼**, um einen voreingestellten Radiosender zu wählen und ihn zu hören oder um zum nächsten/vorherigen Radiosender zu springen.

Auf einen Sender einstellen

- **Automatisch auf einen Sender einstellen**
- Halten Sie die **◀◀/▶▶**-Tasten gedrückt und die Frequenz wird automatisch nach oben oder unten geändert, bis ein Sender gefunden wird.

Hinweis:

- Die Suche hält unter Umständen nicht bei einem Sender, der ein sehr schwaches Signal hat.
- **Manuell auf einen Sender einstellen**
- Drücken Sie wiederholt auf die **◀◀/▶▶**-Tasten, bis Sie den gewünschten Sender finden.

Hinweis:

Wenn der Empfang immer noch schwach ist, versuchen Sie, die Position der Antenne einzustellen oder das Radio an einen anderen Ort zu stellen.

Manuelle Voreinstellung von Sendern

Sie können bis zu 20 Lieblings-Radiosender im Speicher programmieren. Dadurch können Sie schnell und leicht auf Ihre Lieblings-Radiosender zugreifen.

- 1 Stellen Sie den gewünschten Sender ein und drücken Sie dann auf die **PROG**-Taste.
- 2 Drücken Sie auf die **▲/▼**-Tasten, um die Nummer für die Voreinstellung auszuwählen.
- 3 Drücken Sie auf die **PROG**-Taste, um den Sender zu speichern.
- 4 Wiederholen Sie die obigen Schritte 1 bis 3 für jede Station, die Sie mit einer voreingestellten Nummer speichern möchten.

Verwendung DAB-Radio

- Ihr DAB-Radio stellt sich automatisch auf alle verfügbaren Sender ein, wenn das Gerät das erste Mal in den DAB-Modus schaltet.
- Um neu einzustellen oder nach neuen Sendern zu suchen, halten Sie die **▶||/PAIR** Taste auf dem Hauptgerät gedrückt oder drücken Sie die **SCAN**-Taste, um einen vollständigen Suchlauf zu starten.
- Verwenden Sie zur Auswahl des DAB-Senders die **◀◀/▶▶** Tasten und drücken Sie dann zum Bestätigen die **▶||/PAIR**-Taste auf der Fernbedienung.

Manuelle DAB-Einstellung

- Durch eine manuelle Sendereinstellung Ihres DAB-Radios können Sender, die während des automatischen Suchlaufs nicht gefunden wurden, eingestellt werden.
- Drücken Sie im DAB-Modus auf **MENU**, um in das DAB-Menü zu gelangen.
- Drücken Sie die Tasten **▶||** für die MANUELLE Auswahl.
- Drücken Sie zur Bestätigung der Auswahl die **◀◀/▶▶ /PAIR**-Taste. Die DAB-Radiofrequenz wird angezeigt.
- Drücken Sie auf die **▶||** Taste, um eine Frequenz auszuwählen, für die Sie einen Suchlauf starten möchten und drücken Sie dann auf die Taste **BF/PAIR**, um den Suchlauf zu starten.

Speicherung der Lieblingssender

- Halten Sie die **PROG**-Taste gedrückt. Auf dem Display erscheint und blinkt die Anzahl der voreingestellten Sender.
- Drücken Sie wiederholt die Tasten **▲** oder **▼**, um den gewünschten voreingestellten Sender von 01 bis 20 zu wählen.
- Drücken Sie zur Bestätigung der Auswahl die Taste **PROG**. Auf dem Display erscheint die Meldung **STORE**.

Hören eines gespeicherten Lieblingssenders

- Um einen programmierten Radiosender auszuwählen und zu hören, drücken Sie auf die Taste **▲** oder die Taste **▼** auf der Fernbedienung, um zum nächsten/vorherigen Radiosender zu springen.

Radio-Information

- Bei Verwendung des Radios im DAB- oder UKW-Modus können Sie sich die Programminformationen durch wiederholtes Drücken der **INFO**-Taste auf der Fernbedienung anzeigen lassen, um durch die Liste der Funktionen zu scrollen.

Zurücksetzen des Radiosystems

Es kann vorkommen, dass Sie das Gerät wieder auf die Werkseinstellungen zurückzusetzen müssen, zum Beispiel, wenn Sie umziehen oder wenn Sie Empfangsprobleme haben. Durch das Zurücksetzen des Gerätes werden alle gescannten und voreingestellten Sender gelöscht.

- Drücken Sie auf die **SOURCE**-Taste, um **FM**- oder **DAB**-Modus zu wählen.
- Drücken Sie auf die **MENU**-Taste und wählen Sie mit den **⏪/⏩** Tasten "**SYSTEM**" aus und drücken Sie dann zum Bestätigen die **▶/⏸/PAIR**-Taste. Auf dem Display wird "**RESET**" angezeigt.
- Drücken Sie auf die **▶/⏸/PAIR**-Taste. Der Display zeigt "**RESET N**" an
- Drücken Sie auf die **▶/⏸/PAIR**-Taste zum Abbrechen oder auf die **⏪/⏩** -Tasten zur Auswahl von "**RESET Y**" und drücken Sie zum Bestätigen auf die **▶/⏸/PAIR**-Taste.
- Wenn das Zurücksetzen abgeschlossen ist, startet das Gerät sofort einen Suchlauf nach **UKW**- oder **DAB**-Kanälen.

Fehlerbehebung

Damit der Garantieanspruch gültig bleibt, versuchen Sie niemals, das Gerät selbst zu reparieren. Wenn Sie beim Betrieb dieses Geräts auf Probleme stoßen, überprüfen Sie die folgenden Punkte, bevor Sie Serviceleistungen anfordern.

Kein Strom

- Stellen Sie sicher, dass das Netzkabel des Geräts richtig angeschlossen ist.
- Stellen Sie sicher, dass das Gerät eingeschaltet ist.

Die Fernbedienung funktioniert nicht

- Bevor Sie eine Funktionstaste betätigen, wählen Sie zuerst die richtige Quelle aus.
- Verringern Sie den Abstand zwischen der Fernbedienung und dem Gerät.
- Legen Sie die Batterie in der angegebenen Polarität (+/-) ein.
- Ersetzen Sie die Batterie.
- Richten Sie die Fernbedienung direkt auf den Sensor auf der Vorderseite des Geräts.

Schlechter Radioempfang

- Vergrößern Sie den Abstand zwischen dem Gerät und dem Fernsehgerät oder Videorecorder.

Einstellung der Uhr gelöscht

- Die Stromversorgung wurde unterbrochen oder das Netzkabel wurde vom Netz getrennt.
- Stellen Sie die Uhrzeit/ den Timer neu ein

Gerät reagiert nicht

- Trennen Sie den Netzstecker und stecken Sie ihn erneut in die Steckdose. Schalten Sie dann das Gerät wieder ein.

Ich kann den Bluetooth-Namen des Gerätes nicht auf meinem Bluetooth-Gerät für Bluetooth-Pairing finden

- Stellen Sie sicher, dass die Bluetooth-Funktion auf Ihrem Bluetooth-Gerät aktiviert ist.
- Stellen Sie sicher, dass Sie das Gerät mit dem Bluetooth-Gerät gekoppelt haben.

Spezifikationen

Allgemein

Stromversorgung	AC 220-240 V, 50/60 Hz
Stromverbrauch	25 W
Ausgangsleistung	5 W x 2
USB-Ladeleistung.....	5 V, 2.1 A
Gesamte harmonische Verzerrung.....	1 % (1 kHz, 1 W)
Audio-Eingangsempfindlichkeit.....	500 mV
Frequenzgang.....	40 Hz - 20 kHz
FM-Frequenzbereich	87.5-108 MHz
DAB-Frequenzbereich	174.928-239.2 MHz
Abmessungen der Einheit (W x H x D)	198 x 89 x 198 mm
Lautsprecherimpedanz	2Ω

Fernbedienung

Distanz.....	6 m
Winkel.....	30°

Standardzubehör

Fernbedienung.....	x 1
Betriebsanleitung.....	x 1
Garantiekarte	x 1
3,5 mm bis 3.5 mm Kabel	x 1
DAB-Kabel.....	x 1

Konformität

Hiermit bestätigt die Wörlein GmbH, dass sich dieses Bluetooth Gerät in Übereinstimmung mit den grundlegenden Anforderungen und anderen relevanten Bestimmungen der Richtlinie 1999/5/EG befindet.

Eine Kopie der Konformitätserklärung kann unter folgender Adresse (siehe Hersteller) bezogen werden.

Hersteller

Wörlein GmbH	Tel.: +49 9103 71 67 - 0
Gewerbestr. 12.....	Fax.: +49 9103 71 67 - 12
D 90556 Cadolzburg.....	Email.: service@woerlein.com
DEUTSCHLAND.....	Web: www.woerlein.com



Copyright by Wörlein GmbH, 90556 Cadolzburg

Design und Spezifikationen können sich ohne vorherige Ankündigung ändern.

Vervielfältigung nur mit ausdrücklicher Genehmigung der Wörlein GmbH